

Intel® Desktop Board DX58S02 Quick Reference

English - 中文 - 한국어 - 日本語 - Polski - Italiano - Français - Deutsch - Русский - Português (Brasil) - Español

This guide contains basic instructions for installing the desktop board. For more detailed information, refer to the Product Guide on the Intel® Express Installer Drivers DVD-ROM.

本指南包括安装桌面主板的基本指导说明。有关详情，请参阅 Intel® Express Installer (Intel 快速安装程序) 驱动程序光盘上的《产品指南》。

본 안내서는 데스크톱 보드를 설치하기 위한 기본 지침을 제공합니다. 자세한 내용은 Intel® Express Installer 드라이버 DVD-ROM에 있는 제품 안내서를 참조하십시오.

このガイドには、デスクトップボードの基本的なインストール手順が記載されています。詳しい情報については、インテル® Express Installer ドライバーの DVD-ROM に入っている製品ガイドを参照してください。

Niniejsza instrukcja zawiera podstawowe informacje dotyczące instalacji płyty głównej. Bardziej szczegółowe informacje można znaleźć w Instrukcji obsługi produktu na dysku DVD-ROM ze sterownikiem Intel® Express Installer.

Questo manuale contiene le istruzioni di base per l'installazione della scheda. Per informazioni più dettagliate, consultare il Manuale del prodotto sul DVD-ROM dei driver Intel® Express Installer.

Ce guide fournit des instructions de base portant sur l'installation de la carte pour PC de bureau. Pour de plus amples informations, reportez-vous au Guide du produit figurant sur le DVD-ROM des pilotes d'Intel® Express Installer.

Dieses Handbuch enthält grundlegende Anleitungen zur Installation des Desktop-Motherboard. Weitere Informationen finden Sie im Produkthandbuch auf der Intel® Express Installer Treiber-DVD-ROM.

В этом руководстве содержатся основные инструкции по установке системной платы для настольного компьютера. Для получения подробной информации см. "Руководство по продукту" на DVD Intel® Express Installer с драйверами.

Este guia contém instruções básicas para a instalação da placa de desktop. Para obter informações mais detalhadas, consulte o Guia do produto no DVD-ROM de drivers do Intel® Express Installer.

Esta guía contiene instrucciones básicas para la instalación de la placa de escritorio. Para obtener información más detallada, consulte la Guía de producto en el DVD-ROM de controladores Intel® Express Installer.

이 기기는 가정용(B급)으로 전자파적합등록을 한 기기로서 주로 가정에서 사용하는 것을 목적으로 하며, 모든 지역에서 사용할 수 있습니다.

G13824-002

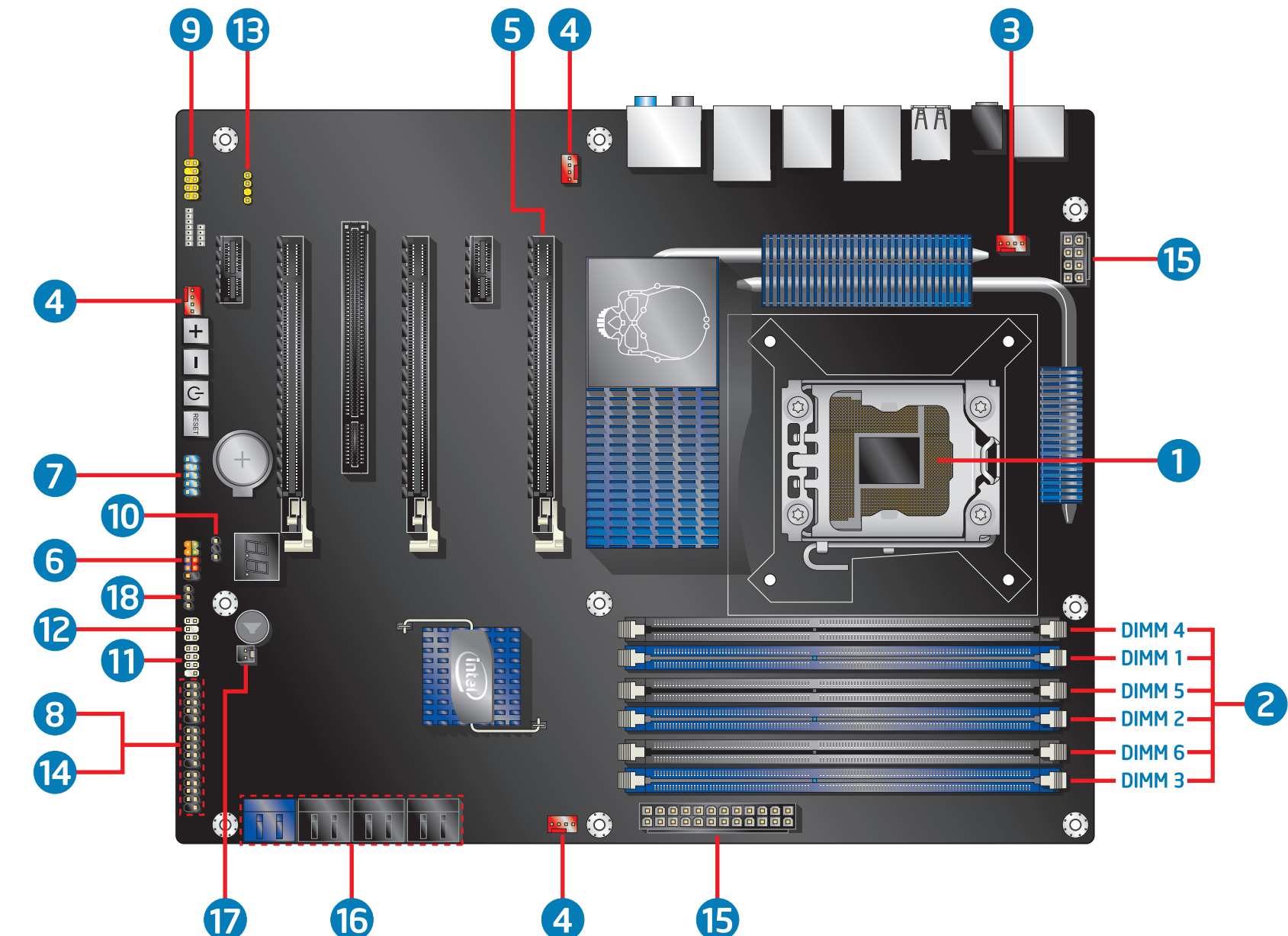
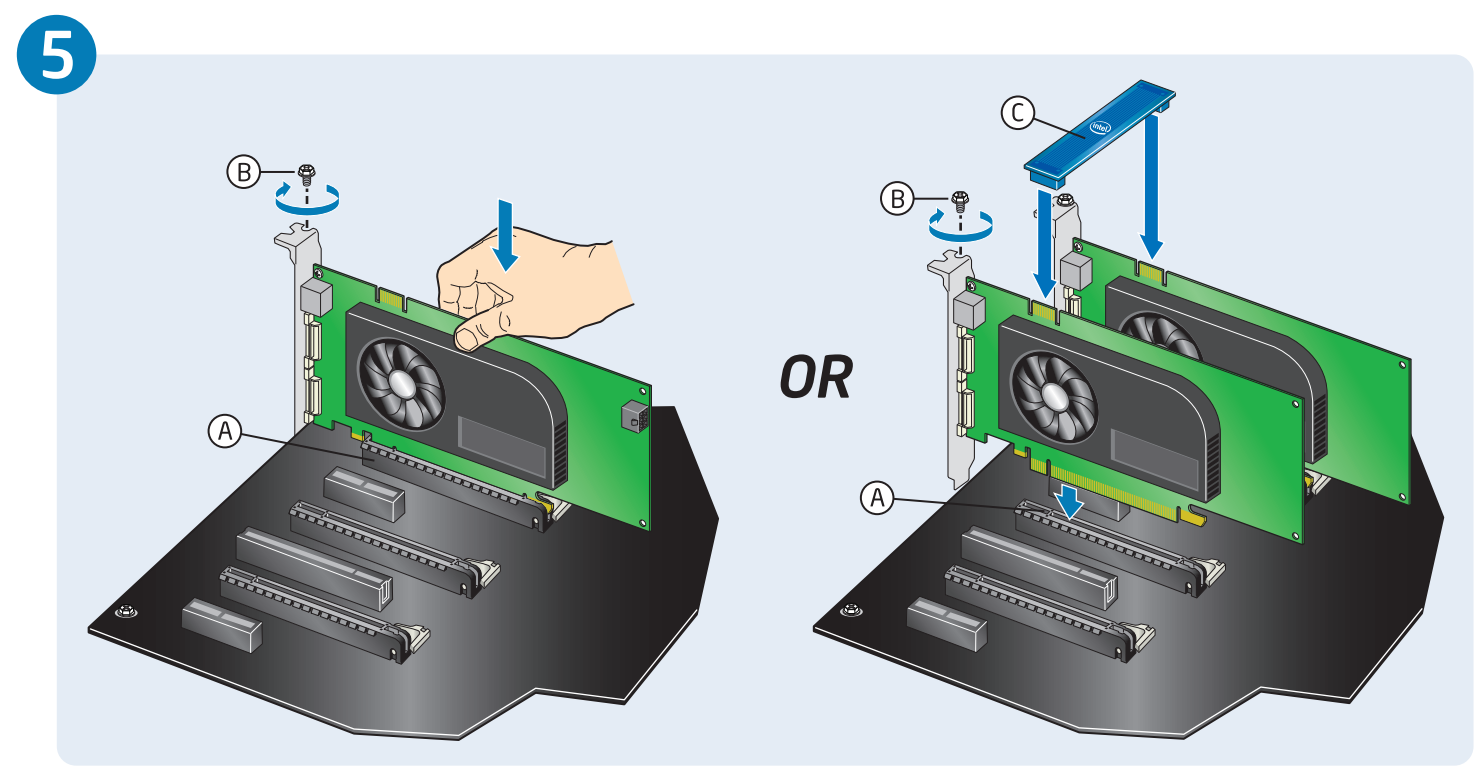
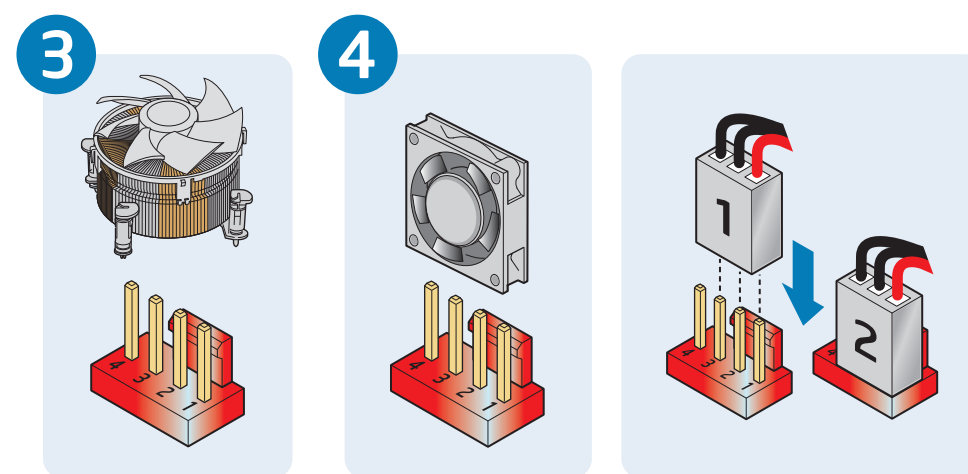

6 Front Panel +5V, On/Off, Reset, Power LED, HD LED	7 IEEE 1394a TPA1+, Ground, TPA2+, +12V, Key (no pin)	8 USB 2.0 Front Panel Power (+5V), D-, D+, Ground, Key (no pin)	9 HD Audio Sense2_Ret, Key (no pin), Sense1_Ret, Presence#, Ground
10 Alternate Front Panel Power LED	11 Front Panel CIR Receiver (Input) Ground, No Connection, +5V Standby, Key (no pin)	12 Back Panel CIR Emitter (Output) Emitter Out 1, Ground, Jack Detect 1	13 S/PDIF Ground, S/PDIF Out, Key (no pin), +5 VDC

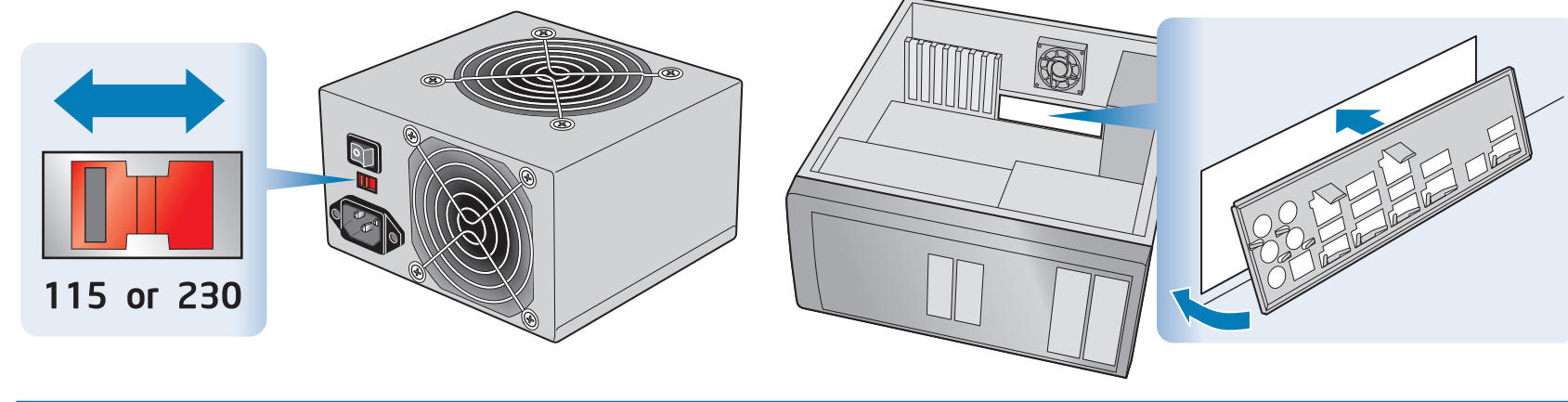
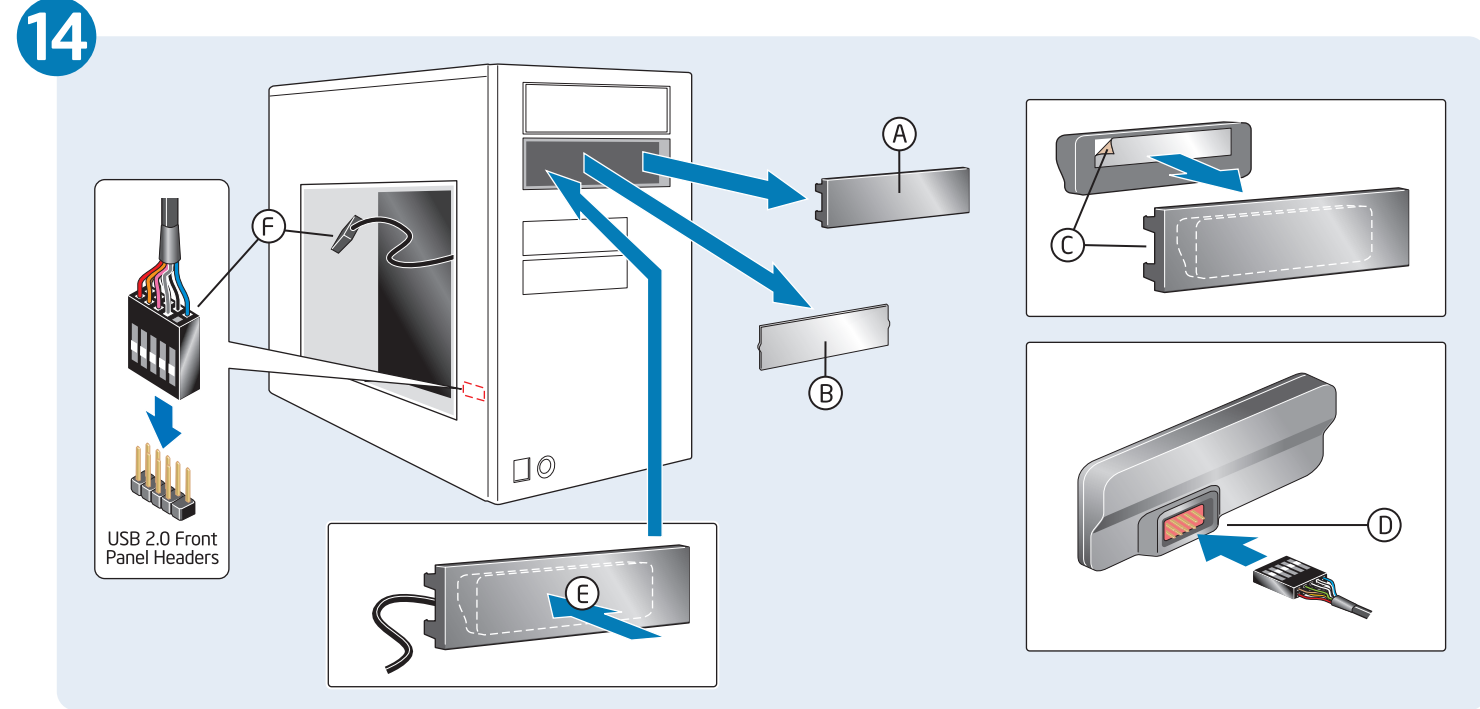

15 CAUTION
Failure to use the appropriate power supply and/or not connecting the 12 V (2x4) power connector to the desktop board may result in damage to the board, or the system may not function properly.

注意
使用不当的电源系统和/或未将 12V (2x4) 电源连接器连接到台式机主板可能导致主板损坏，甚至系统工作异常。

주의
올바른 전원 공급 장치를 사용하지 않거나 12V(2x4) 전원 커넥터를 데스크톱 보드에 연결하지 않으면 보드가 손상되거나 시스템이 제대로 작동하지 않을 수 있습니다.

注意
適切な電源を使用し、12V (2x4) の電源コネクタをデスクトップボードに接続しないと、ボードが損傷したり、システムが正しく機能しない可能性があります。

PRZESTROGA
Użycie nieodpowiedniego źródła zasilania i/lub nie podłączenie złącza zasilania 12 V (2x4) do płyty głównej może spowodować uszkodzenie płyty głównej lub nieprawidłowe działanie systemu.

ATTENZIONE
L'utilizzo non corretto dell'alimentazione elettrica e/o il mancato collegamento del connettore dell'alimentatore da 12 V (2x4) alla scheda madre per sistemi desktop può danneggiare la scheda stessa o causare il malfunzionamento del sistema.

ATTENTION
Si vous n'utilisez pas le bloc d'alimentation approprié et/ou ne branchez pas le connecteur d'alimentation 12 V (2x4) sur la carte mère pour PC de bureau, vous risquez d'endommager la carte mère ou le système risque de ne pas fonctionner correctement.

VORSICHT
Wenn eine falsche Spannung verwendet und/oder der 12 V (2x4) Stecker nicht mit dem Desktopboard verbunden wird, können Beschädigungen an der Systemplatine oder Systemfehler auftreten.

ВНИМАНИЕ
Ошибка в выборе соответствующего источника питания и/или не подключение 12-вольтового (2x4) разъема питания к разъему на системной плате может привести к неисправности платы или неправильной работе системы.

CUIDADO
Se não for usada uma fonte de alimentação adequada e/ou se o conector de força de 12 V (2x4) não for ligado à placa de desktop, podem ocorrer danos à placa ou é possível que o sistema não funcione corretamente.

PRECAUCIÓN
Si no se utiliza la fuente de alimentación adecuada o si no se conecta el conector de alimentación de 12 V (2x4) a la Desktop Board, es posible que se dañe la Desktop Board o que el sistema no funcione correctamente.

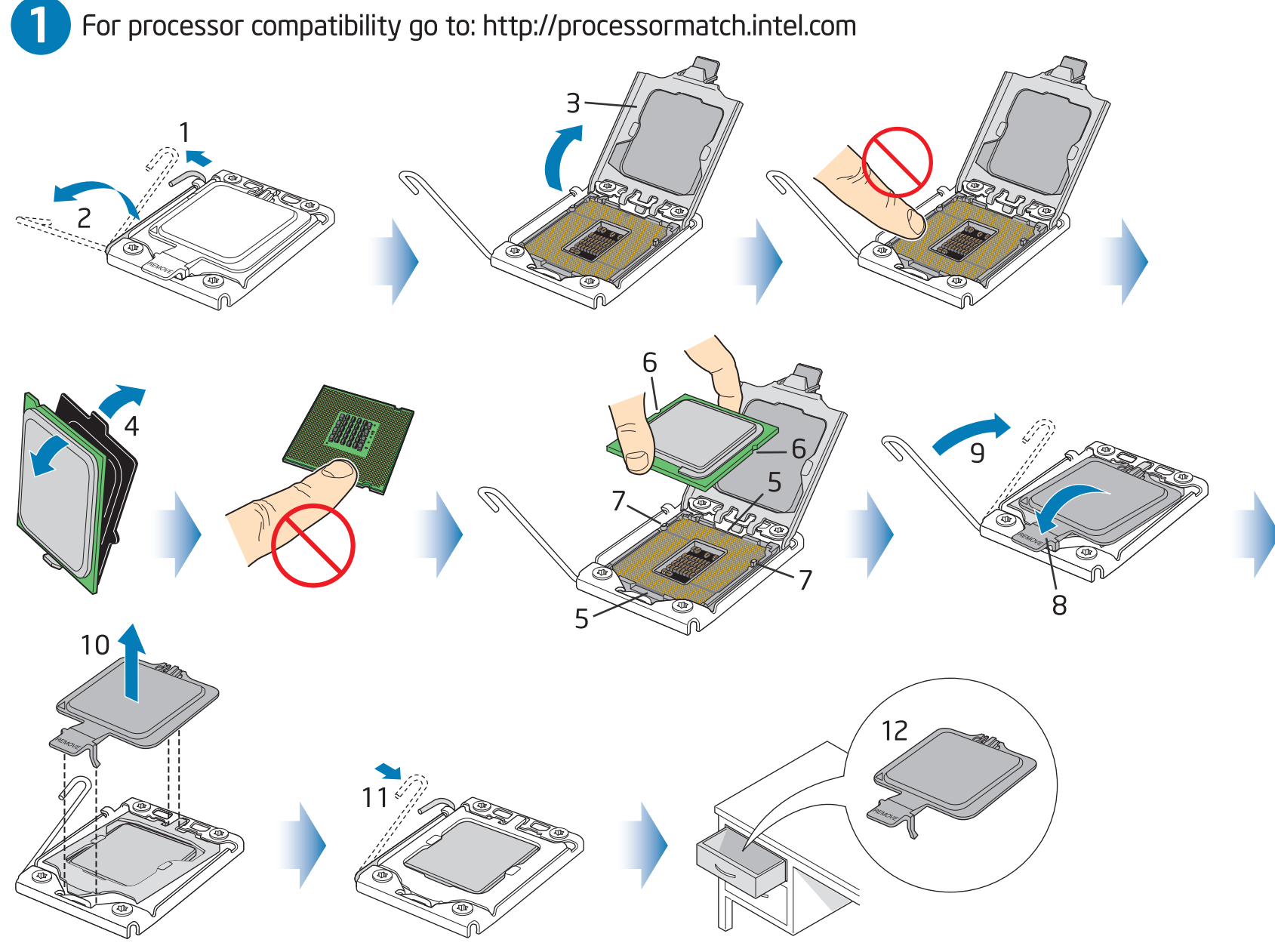
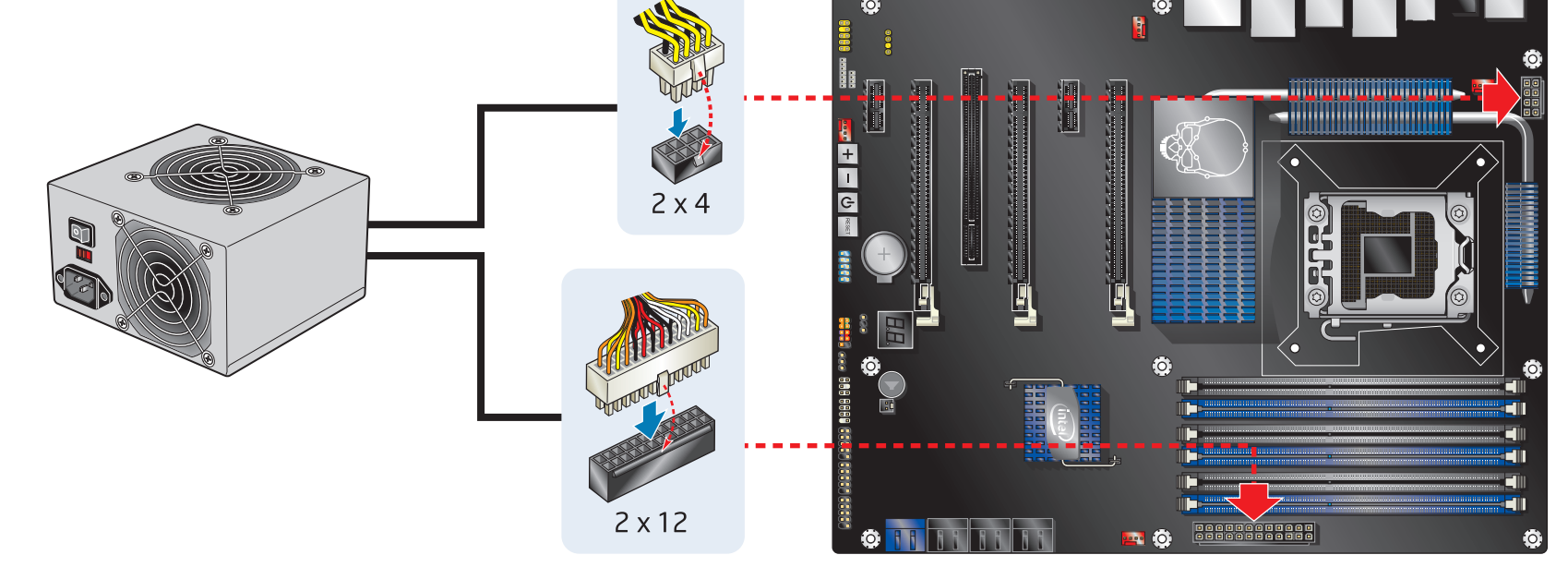
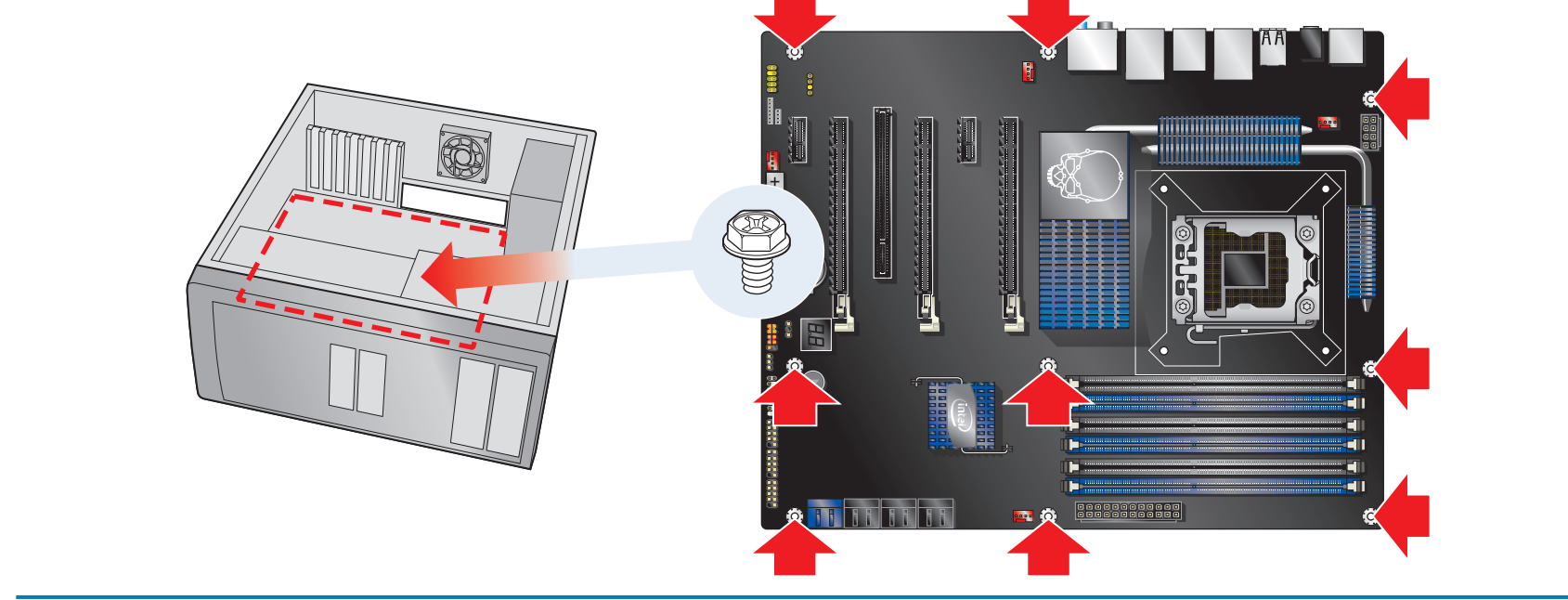

16 Chassis Intrusion
Ground, Intruder#

17 BIOS Configuration Jumper Block
1-2 Normal, 2-3 Configuration, No jumper Recovery

